

仕様
 主要性能は下記による。
 種別：特定小電力無線 (429MHz帯)
 方式：電池方式 (DC3V)

- 注記
- <外観・構造>
- 1) 上ケース ABS (ABS) 樹脂 色：ライトグレー (マンセルカラー 5Y7.5/1相当)
 - 2) 下ケース ABS (ABS) 樹脂 色：ライトグレー (マンセルカラー 5Y7.5/1相当)
 - 3) 端子カバー ABS (ABS) 樹脂 色：ライトグレー (マンセルカラー 5Y7.5/1相当)
 - 4) モニタLED LED色：赤色
 - 5) 製造ラベル KHKガス漏れ警報器検定規定、TELC認証ラベル様式に示される表示事項を表示する。
 - 6) 取付方法 壁面に2個のネジによる直接取付けとする。
 - 7) リチウム電池×2並列を電源とする。

※図中の引き出し番号は、目次No.を表す。
 ※その他詳細は製品規格書による。

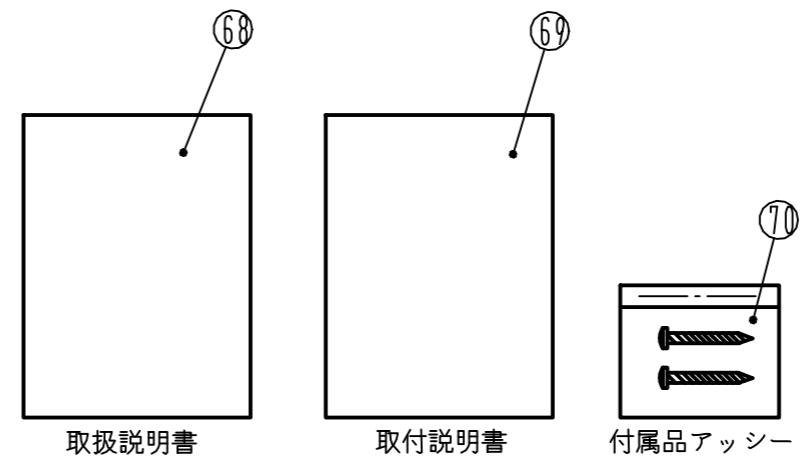

図面番号 DRAWING NO	1	発行 PUBLISH
--------------------	---	---------------

一般公差 GENERAL TOLERANCE		指定 DESIGNATION			三角法 THIRD ANGLE PROJECTION	尺度 SCALE Free	作成年月日 COMPLETION DATE H20.6.6	材質 MATERIAL	製品名称 PRODUCTION NAME 機器連動型無線ユニット (YSC-29A)
称呼寸法 DIMENSION	A	B	C		認可 APPROVAL			処理 TREATMENT	製品番号 PRODUCTION NUMBER 66880-230
10以下 UNDER 10	±0.15	±0.2	±0.3					納入先 CUSTOMER 自主製品	部品名称 PART NAME 外観図
10ヲコエ 50以下 FROM 10 TO 50	±0.2	±0.3	±0.5					納入先品番 CUSTOMER'S NUMBER	部品番号 PART NUMBER
50 100 50 100	±0.3	±0.55	±0.8						
100 250 100 250	±0.5	±0.95	±1.4						
250 OVER 250	±0.75	±1.4	±2		点検 INSPECTOR	作成 DESIGNER	写図 TRACER		
偏心量 ECCENTRICITY	0.1	0.1	0.15						
符号 SYMBOL	訂正日付 REVISED DATE	記 DESCRIPTION	点検 SIGN	角 ANGLE	±30'	±30'	±30'		

図面チェックシート	印	基本	製図	寸法	公差	材料	工作	注記	標準化	標題欄	構成	組立性	承認図
作成													
点検													
服可													

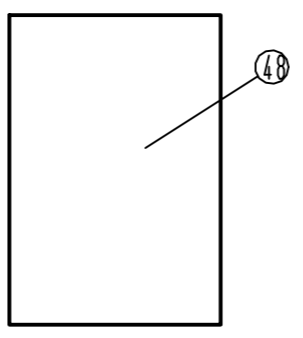
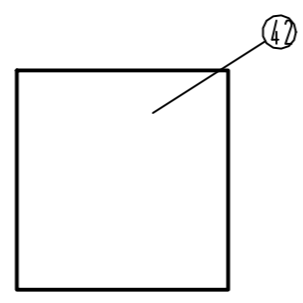
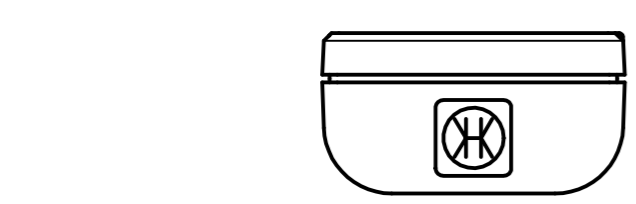

付属品アッシー

保証書

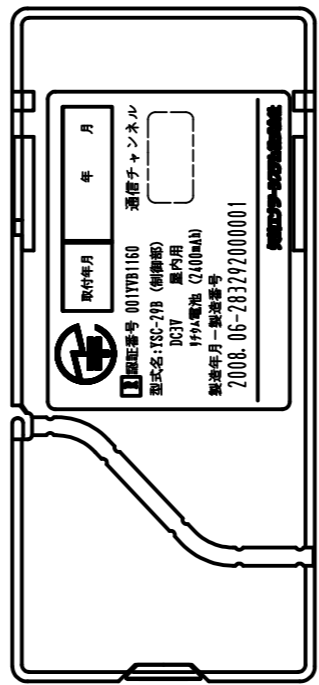
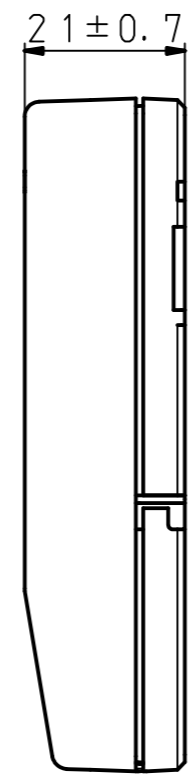
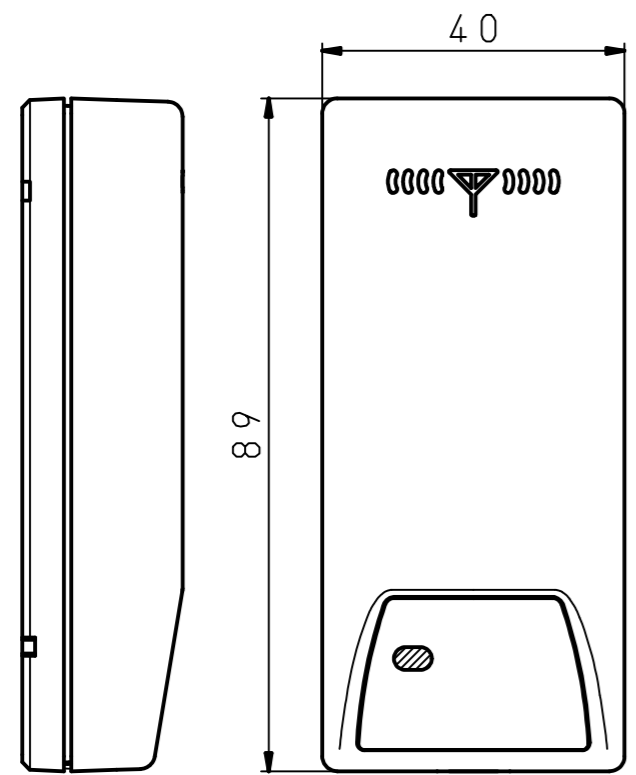

仕様

主要性能は下記による。
種別：特定小電力無線（429MHz帯）
方式：電池方式（DC3V）

注記

- 〈外観・構造〉
- 1) 上ケース ABS樹脂（自己消火性）色：白色
 - 2) 内カバー ABS樹脂（自己消火性）色：白色
 - 3) 下ケース ABS樹脂（自己消火性）色：白色
 - 4) モニタLED LED色：緑色
 - 5) 製造ラベル KHKガス漏れ警報器検定規定
TELEC認証ラベル様式に示される
表示事項を表示する。
 - 6) 上・下ケースは、爪により結合される。
 - 7) 取付方法 専用取付金具による。
 - 8) リチウム電池×1を電源とする。
- 仕様
※図中の引き出し番号は、目次No.を表す。
※その他詳細は、製品規格書による。

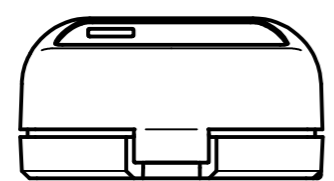

図面番号 DRAWING NO	1	発行 PUBLISH
--------------------	---	---------------

一般公差 GENERAL TOLERANCE		指定 DESIGNATION			三角法 THIRD ANGLE PROJECTION	尺度 SCALE	作成年月日 COMPLETION DATE	材質 MATERIAL	製品名称 PRODUCTION NAME
称呼寸法 DIMENSION	A	B	C				H20.6.9		ガス漏れ無線ユニット (YSC-29B)
10以下 UNDR 10	±0.15	±0.2	±0.3						
10以上 50以下 FROM 10 TO 50	±0.2	±0.3	±0.5						製品番号 PRODUCTION NUMBER
50 100 50 100	±0.3	±0.55	±0.8						66880-240
100 250 100 250	±0.5	±0.95	±1.4					納入先 CUSTOMER	部品名称 PART NAME
250 OVER 250	±0.75	±1.4	±2					自主製品	外観図
偏心量 ECCENTRICITY	0.1	0.1	0.15						部品番号 PART NUMBER
符号 SYMBOL	訂正日付 REVISED DATE	記 DESCRIPTION	点検 SIGN	角 ANGLE	点検 INSPECTOR	作成 DESIGNER	写図 TRACER	納入先品番 CUSTOMER'S NUMBER	

図面チェックシート	印	基本	製図	寸法	公差	材料	工作	注記	標準化	標頭欄	構成	組立性	承認図
作成													
点検													
認可													